



An EFCO Company

SWAPLOADER®

"Hooked on Quality" U.S.A. LTD.

LINÉA SERIES X



RECIÉN OPTIMIZADO PARA LAS INDUSTRIAS DE RESIDUOS,
CONSTRUCCIÓN, Y AGRICULTURA.

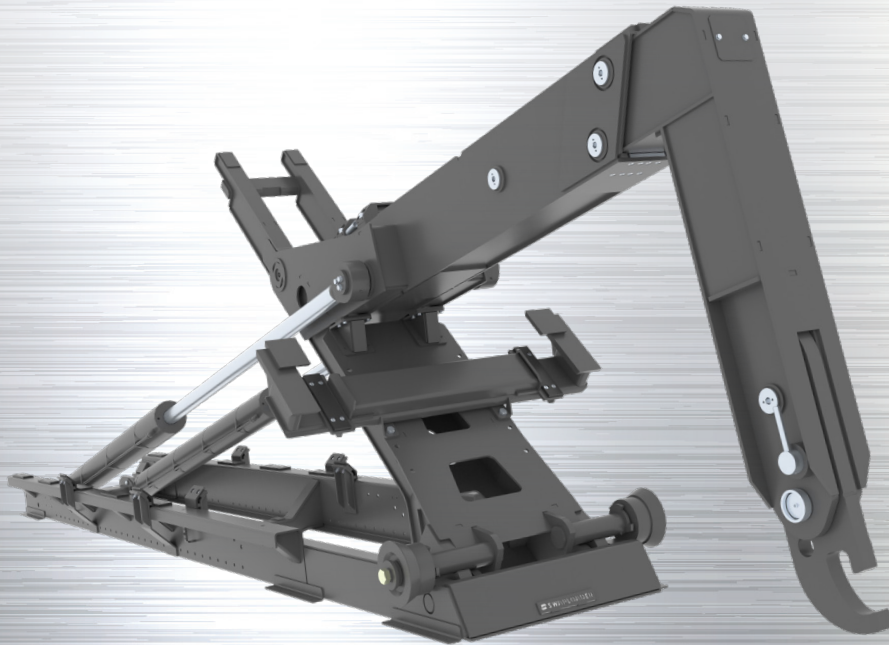

SL-418X

capacidad de 40.000 libras
(18 toneladas)

SL-518X

capacidad de 50.000 libras
(22,6 toneladas)

SL-520X

capacidad de 50.000 libras
(22,6 toneladas)

LAS CARACTERÍSTICAS INCLUYEN

- ➡ Altura de gancho fijo de 61 ¾ pulgadas (1568 mm) o gancho ajustable con opción de altura de 53 7/8 (1368 mm) a 61 ¾ pulgadas (1568 mm)
- ➡ Longitud optima de carrocerías
 - SL-418X 18' - 20' (5486 mm a 6096 mm)
 - SL-518X 18' - 20' (5486 mm a 6096 mm)
 - SL-520X 20' - 22' (6096 mm a 6705 mm)
- ➡ Nuevo diseño seguro del pasador
- ➡ Cojines de desgaste fácil de mantener
- ➡ Diseñado con estructura más ligera / aumentando la capacidad de carga
- ➡ Altura de carga reducida
- ➡ Acabado con pintura en polvo
- ➡ Nuevo diseño de opción de doble rodillos traseros ligeros
- ➡ Opción de Cerradura Hidráulica Trasera Universal

1800 NE Broadway Avenue, Des Moines, IA 50313 | email: sales@swaploader.net | toll free: 888.767.8000 | phone: 515.266.3042

MADE IN USA

www.swaploader.com



An EFCO Company

SWAPLOADER®

"Hooked on Quality"

U.S.A. LTD.

ESPECIFICACIONES DEL SERIES X

MODEL		SL-418X	SL-518X	SL-520X	
DESCRIPCIÓN DEL MODELO	CAPACIDAD DE VOLTIOS (INCLUYE CONTENEDOR)	18150 kg	22675 kg	22675 kg	
	ÁNGULO DEL VOLTEO	58°	58°	60°	
	CAPACIDAD DE LEVANTE (INCLUYE CONTENEDOR)	18150 kg	22675 kg	22675 kg	
	PESO DEL EQUIPO**	FIJO	2676 kg	2676 kg	2812 kg
AJU		2740 kg	2740 kg	2876 kg	
DIMENSIONES GENERALES (VEA DIAGRAMA)	GANCHO A RODILLO (DIM. A)	5105 mm	5105 mm	5658 mm	
	ALTURA DEL GANCHO (DIM. B)	FIJO	1569 mm	1569 mm	1569 mm
		AJU	1569 mm / 1368 mm	1569 mm / 1368 mm	1569 mm / 1368 mm
	ALURA DEL BASTIDOR (DIM. C)	292 mm	292 mm	292 mm	
	CENTRO DE GRAVIDAD (DIM. D)	2680 mm	2680 mm	2921 mm	
	LONGITUD DE CARROCERÍA ÓPTIMA	5,5 m - 6,1 m	5,5 m - 6,1 m	6,1 m - 6,7 m	
	LONGITUD DE CARROCERÍA POTENCIAL* (DIM. E)	4,3 m - 6,7 m	4,3 m - 6,7 m	5,2 m - 7,3 m	
ANCHO DE LA CARROCERÍA*	1029 mm / 1057 mm	1029 mm / 1057 mm	1029 mm / 057 mm		
SISTEMA HIDRÁULICO	TIPO DE BOMBA HIDRÁULICA (CC/REV.)	pistón axial (62.9)	pistón axial (62.9)	pistón axial (62.9)	
	FLUJO DEL ACEITE RPM BOMBA*	80 L/min @ 1,300 rpm	80 L/min @ 1,300 rpm	80 L/min @ 1,300 rpm	
	PRESIÓN DE ALIVIO	26,5 MPa	32,1 MPa	32,1 MPa	
	DEPÓSITO HIDRÁULICO	94,6 L	94,6 L	94,6 L	
CILINDROS DE LEVANTE	CANTIDAD	2	2	2	
	DIÁMETRO	Ø 152 mm	Ø 152 mm	Ø 152 mm	
	DESPLAZAMIENTO	2000 mm	2000 mm	2165 mm	
CILINDRO DE GANCHO	CANTIDAD	1	1	1	
	DIÁMETRO	Ø 102 mm	Ø 102 mm	Ø 102 mm	
	DESPLAZAMIENTO	1219 mm	1219 mm	1321 mm	
ESPECIFICACIONES DEL CHASIS (RECOMENDADO)	RANGO DEL PESO BRUTO VEHICULAR*	20400 kg o mayor	22700 kg o mayor	22700 kg o mayor	
	CABÍNA AL CENTRO DEL EJE SENCILLO*	N/A	N/A	N/A	
	CABINA AL PASADOR (EJES TANDEM)	4013 mm - 4318 mm	4013 mm - 4318 mm	4521 mm - 4826 mm	
	ESPACIO LIBRE RIELES*	5817 mm	5817 mm	6299 mm	
	ALTURA DE LOS RIELES	hasta 1143 mm	hasta 1143 mm	hasta 1143 mm	
DATOS DE PTO (RECOMENDADO)	MONTAJE DE BOMBA*	Montaje Directo SAE B-B, 4 Perno Eje Estriado 1" 15T 16/32	Montaje Directo SAE B-B, 4 Perno Eje Estriado 1" 15T 16/32	Montaje Directo SAE B-B, 4 Perno, Eje Estriado 1" 15T 16/32	
	TORQUE REQUERIDO	339 N m	339 N m	339 N m	

*Consulte la literatura de Especificaciones de Todos los Modelos para obtener más información.

**El peso incluye la base (estructura/cilindros) con el juego completo para instalación y aceite hidráulico.

1800 NE Broadway Avenue, Des Moines, IA 50313 | email: sales@swaploader.net | toll free: 888.767.8000 | phone: 515.266.3042

MADE IN USA

www.swaploader.com



SWL-X SERIES SWAPLOADER 09/2024